

# Počítačové sítě I

## 8. Bezdrátové sítě, GSM

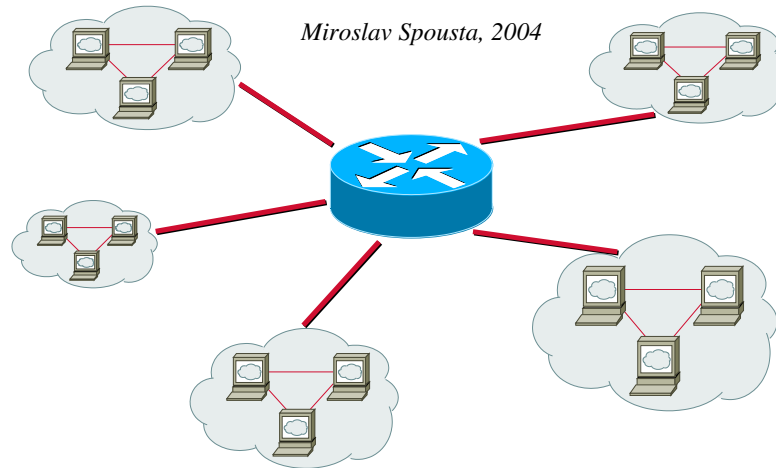

## Bezdrátové sítě

- přenosové médium: atmosféra (vzduch)
  - sdílené: je potřeba řídit přístup (vysílání)
  - v rámci IEEE 802
    - IEEE 802.11 (WLAN) bezdrátové lokální sítě (uvnitř budovy)
    - IEEE 802.15 (WPAN) bezdrátové osobní sítě (v jedné kanceláři)
    - IEEE 802.16 bezdrátové metropolitní sítě
  - připojení zařízení přes digitální telefonní síť (GSM)
    - většinou pouze dvoubodové spoje
    - využívá se digitální přenosový kanál (místo analogového v případě modemu a telefonní linky)
- 2

## WLAN

- Wireless LAN, bezdrátová lokální síť
  - stanice vybaveny bezdrátovou síťovou kartou
  - hub (koncentrátor) je nahrazen AP (Access Point)
    - základnová stanice a datový most pro asociované (připojené) klienty
  - nebo může fungovat WLAN jako síť peer-to-peer (ad-hoc) bez AP
  - v roce 1990 vzniká skupina IEEE 802.11
    - cíl: „bezdrátový Ethernet“
    - v bezlicenčním pásmu 2.4 GHz
    - předpokládané využití: uvnitř budov
- 3

# IEEE 802.11

- IEEE 802.11: 1997
- pásmo 2.4 GHz: 2.4 – 2.4835 GHz
  - 2.45 GHz používají mikrovlnné trouby
- pouze 1 a 2 Mbps (ve srovnání s LAN: 10/100 Mbps)
- oproti Ethernetu jiná přístupová metoda: CSMA/CA
  - nemožnost spolehlivé detekce kolizí (stanice se vzájemně nemusí slyšet)
  - Carrier Sense Multiple Access with Collision Avoidance
- na fyzické vrstvě používá:
  - DSSS, FHSS, infračervené světlo (DFIR) – nepoužívá se

4

# IEEE 802.11

- DSSS
  - používá oddělená pásma pro příjem a vysílání (umožňuje full-duplex)
  - kódový multiplex: používá bitové posloupnosti pro 1 a 0
- FHSS
  - frequency hopping – přepínají se frekvence

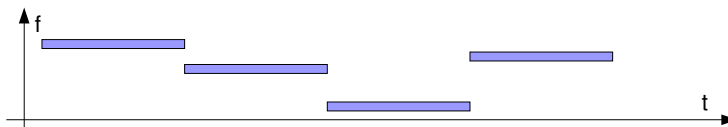

5

# CSMA/CA

- předcházení kolizím (řešení problému skrytého uzlu)
  - je možné vypnout/zapnout
- stanice, která chce vysílat vyšle krátký paket RTS (Ready to Send)
  - součástí je velikost budoucích přenášených dat
- příjemce potvrdí zasláním zpět paketu CTS (Clear to Send)
  - opět je velikost dat součástí dat
- ostatní stanice slyší CTS a/nebo RTS+CTS, počká na skončení domluvaného přenosu dat
- po úspěšném přenosu dat příjemce potvrdí oděsíteli příjem paketem ACK (Acknowledge)

6

## Wi-Fi

- IEEE 802.11b, Wireless Fidelity, 1997
- stejné pásmo: 2.4 GHz
- vzdálenost kolem 100 m
- zrychlení na 11 Mbps (nebo 5.5, 2, 1 Mbps, podle stupně rušení)
  - efektivní rychlost o 30 – 40% nižší, běžně kolem 6 Mbps
- používá se pouze DSSS, kódování CCK (Complementary Code Keying)
- o testování kompatibility se stará WECA (Wireless Ethernet Compatibility Alliance), ta také zavedla označení Wi-Fi

7

## Wi-Fi5

- IEEE 802.11a, 1999
- vyšší pásmo: 5.2 GHz, méně zarušené, není všude bezlicenční
- vyšší rychlost: až 54 Mbps (30 – 36 Mbps reálně)
- pásmo rozděleno na 8 nepřekrývajících se kanálů
- OFDM – Orthogonal Frequency-Division Multiplexing
  - rozdělí data do několika toků bitů, které poté moduluje na různé nosné frekvence
  - něco jako frekvenční multiplex, ale kanály se částečně překrývají
- podporované rychlosti: 64, 48, 36 a 24 Mbps (16-QAM), 18 a 12 Mbit/s (QPSK), 9 a 6 Mbps (BPSK, BiPhase Shift Keying)

8

## IEEE 802.11g

- IEEE 802.11g, 2003, rozšíření Wi-Fi (802.11b)
- opět pásmo 2.4 GHz, není problém s licencí
- vyšší rychlost: až 54 Mbps (30 – 36 Mbps reálně), používá OFDM
- zpětně kompatibilní s Wi-Fi
  - v režimu kompatibility musí použít RTS/CTS mechanismus
  - potřebuje detekovat kolize, Wi-Fi bere vysílání 802.11g jako šum

9

## Porovnání IEEE 802.11x

Typ	Kmitočet	Maximální přenosová rychlost	Přenosový výkon	Mechanismus přenosu
802.11b (Wi-Fi)	2.4 – 2.485 Ghz	11 Mbps	do 6 Mbps	DSSS
802.11g	2.4 – 2.485 Ghz	54 Mbps	do 22 Mbps	OFDM/DSSS
802.11a	5.1-5.3 Ghz a 5.725 – 5.825 Ghz	54 Mbps	do 25 Mbps	OFDM

10

## Zabezpečení

- SSID (ESSID)

32-bajtový sdílený klíč, nutný pro připojení k síti  
přenáší se v každém paketu, který běží po síti  
klient ho musí znát, aby se mohl připojit k síti  
ale může ho odposlechnout

- BSSID

48-bitový klíč, MAC adresa zařízení

11

## WEP

- Wire Equivalent Privacy

- součástí standardu 802.11

- cíl: zabezpečit utajení a kontrolu integrity dat

- utajení:

proudová šifra RC4

používá se 64(40)-bitový nebo 128(104)-bitový klíč

inicializační vektor se přenáší současně s daty

- integrita:

CRC-32

12

# WEP

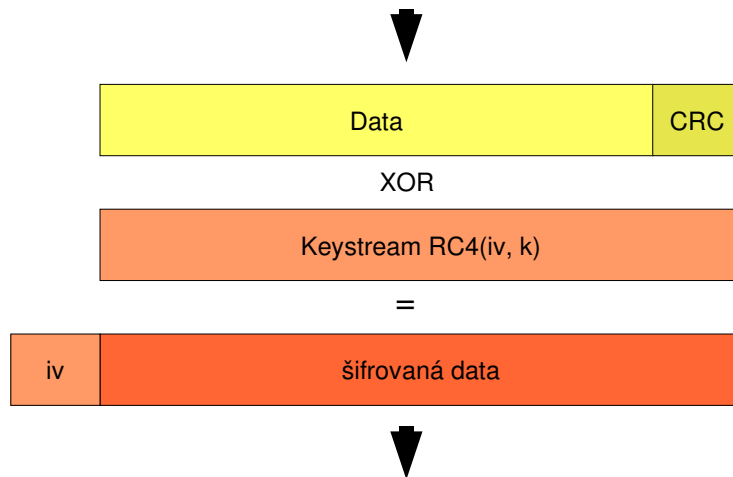

13

## Problém 1: krátký IV

- pro každý paket se používá jiný inicializační vektor (IV)
- někteří výrobci to implementovali jako sequence number
  - po restartu karty se začíná od 0 a zvyšuje se po 1
- IV je jen 24 bitů dlouhý: na vytížené síti se zopakuje za půl dne
- problém: pokud víme, že byl použit stejný IV a stejný klíč pro dva šifrové texty, pomocí XOR na nich operace dostaneme XOR plaintextů obou původních zpráv.
  - pokud známe formát (lépe celý plaintext) jedné zprávy, můžeme dešifrovat druhou
- často se používá sdílený klíč pro více stanic – jednodušší útok

14

## Problém 2: CRC

- CRC-32 není kryptologicky bezpečné
- CRC nezávisí na klíči (toto neplatí pro SHA1, MD5, ...)
  - CRC bylo konstruováno pro detekci chyb přenosu, ne pro detekci úmyslného podvržení
- pokud změníme (xor) bit ve zprávě, vyvolá to předem spočitatelné změny (xor) v CRC-32
- CRC-32 je lineární funkce:  $CRC(X \text{ xor } Y) = CRC(X) \text{ xor } CRC(Y)$

15

## Aktivní útok

- platí:  $RC4(X) \text{ xor } X \text{ xor } Y = RC4(Y)$ 

známe-li jednu clear-textovou zprávu, můžeme konstruovat další, které jsou korektní (umíme spočítat CRC)
- změny v bitech (xor) se přenášejí přes RC-4: můžeme měnit obsah zprávy i CRC, pokud známe původní zprávu
- co takhle odchytil paket a změnit cílovou adresu v IP paketu?

a poslat ho přes AP do Internetu?
- můžeme si vytvořit tabulku RC4 podle všech IV

pak umíme dešifrovat vše

tabulka bude mít velikost řádu GB

16

## Aktivní útok

$$C' = C \oplus \langle D, c(D) \rangle$$
$$= RC4(iv, key) \oplus \langle M \rangle$$

17

## GSM

- GSM (vytvářela skupina Groupe Spécial Mobile)

od roku 1982, dnes vyvíjí ETSI (European Telecommunication Standard Institute)
- celoevropský komunikační systém na buňkové bázi v pásmu 900 MHz
- 1990: GSM Phase 1

první používaná verze GSM, přesměrování hovorů, hlasová schránka, ...
- 1992: GSM Phase 2

tarifikace hovorů, identifikace hovorů, konference, ...
- rozšíření na pásmo 1800 MHz
- u nás: nejdříve analogová síť Eurotel (NMT), později GSM



18

## GSM kanály

- síť GSM používá kanály o šířce 200 kHz
- kanály jsou v pásmu 900 nebo 1800 Mhz
  - oddělené směry komunikace (k telefonu: downlink, od telefonu: uplink)
  - 890 – 915 MHz uplink a 935 – 960 MHz downlink: 2 x 125 kanálů
  - 1710 – 1785 MHz a 1805 – 1880 MHz, 2 x 375 kanálů
  - jednotlivé kanály jsou přiděleny operátorům

Český Mobil: 1-20

pásmo 900 MHz

Eurotel: 36-49, 61-70, 81-96, 110-114

T-Mobile: 22-35, 50-60, 71-80, 97-107

AČR: 115-124, měřicí kanály: 21, 108, 109

Eurotel: 548-570, 581-597

T-Mobile: 571-596, 613-643, 735-774

Český Mobil: 776-845

pásmo 1800 MHz

19

## Buňková síť

- vyhrazená pásma (kanály) pro jednotlivé operátory nestačí
- je potřeba použít dané pásmo opakovaně
  - ale nesmí se používat u vysílačů, které na sebe „vidí“ – docházelo by k rušení
  - často se používají šestihorné buňky – stačí mít tři sady navzájem různých frekvencí
  - počet hovorů v jedné buňce omezen počtem kanálů přidělených dané buňce
- v centru každé buňky je vysílač – základnová stanice
  - stanice se může pohybovat, může přecházet z buňky do jiné – tzv. handover
  - základnové stanice jsou propojeny pevnou (i když třeba bezdrátovou) sítí

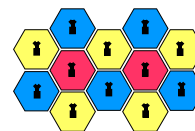

20

## GSM: struktura

- síť používá systém základnových stanic (BSS, Base Station Subsystem)
  - s nimi komunikují mobilní zařízení (MS – Mobile Station) – telefony, ...
  - k přenosu se používá rádiový signál (900/1800 MHz)
- NSS (Network and Switching Subsystem)
  - obdobu telefonní ústředny (spojování hovorů, vyhledávání účastníků)
- OSS (Operation Subsystem)
  - globální dohlížení, tarifkace
  - provoz předchozích subsystémů
- všechno to jsou stacionární složky (nehýbou se)

21

# Mobilní síť GSM

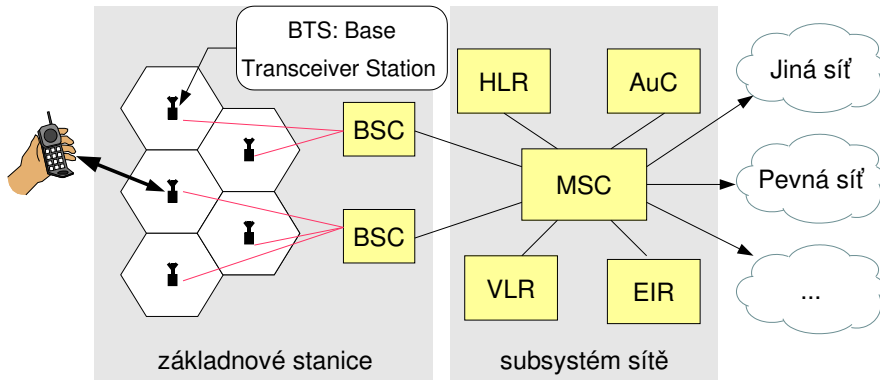

- BSC: Base Station Controller, MSC: Mobile Services Switching Center
- HLR: Home Location Register, VLR: Visitor Location Register
- EIR: Equipment Identity Register, AuC: Authentication Center

22

# Časový multiplex

- jednotlivé 200 kHz kanály jsou dále děleny na menší části

8 slotů, dělí se pomocí TDMA (časový multiplex)

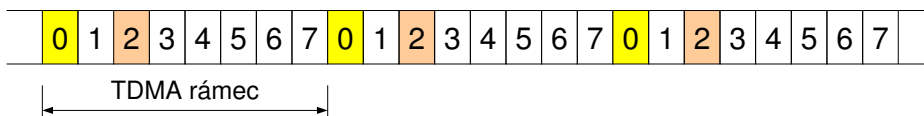

- 8 slotů tvoří rámec – trvá asi 4.615 ms
- rámce se sdružují do multirámců (26 rámců)

jeden multirámec trvá 120 ms

multirámce jsou odděleny prodlevou odpovídající 3 slotům

využívá se jen 24 rámců, 13. je řídicí, 25. je rezervovaný

23

# GSM sloty

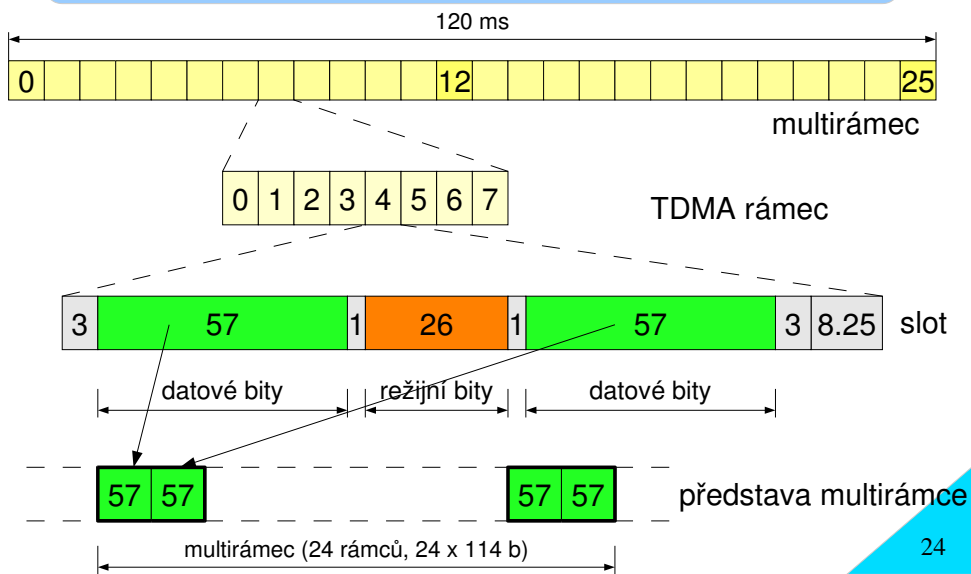

24



# GSM hovor

- každému hovoru je přidělen jeden slot (1/8 rámce)
  - sloty mohou mít různý formát, nejčastěji 156.25 bitů
    - z toho 2x57 bitů datových, ostatní je režie
  - v multirámci je 24 datových rámců, přeneso se za 120 ms
    - 24 x 114 datových bitů (2736 b) pro daný hovor
    - $2736/0.120 \Rightarrow 22.8$  kbps (na jeden slot)
    - na režii sítě GSM zbývá asi 11 kbps
  - digitalizace hlasu
    - klasicky:  $8000 \times 8b = 64$  kbps
    - GSM:  $50 \times 260b = 13$  kbps

25

# GSM hovor

- k datovému toku 13 kbps se přidává ještě redundance kvůli možné ztrátě nebo poškození dat
  - $260 \text{ b} \Rightarrow 456 \text{ b}$ , tedy za 120 ms  $6 \times 456 = 2736$  bitů dat (což je přesně tolik, kolik pojme jeden logický kanál v multirámci)
  - neboli z 13 kbps dostaneme tok 22.8 kbps

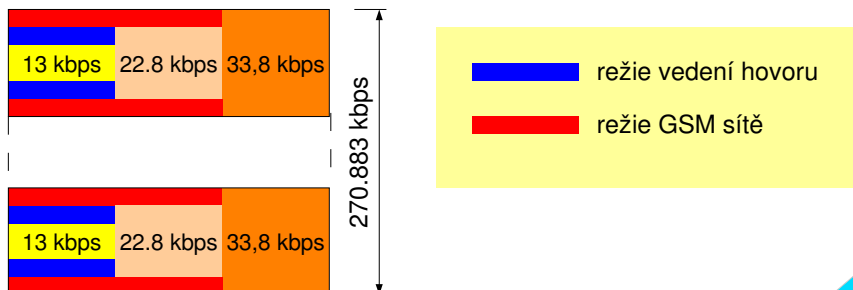

26

# GSM data

- pro přenos dat můžeme použít rovnou digitální přenosový kanál
  - 22.8 kbps, ale stejně potřebujeme nějakou režii (oprava chyb, potvrzování)
- zpočátku se využívalo jen toku stejného jako má hlas: 13 kbps
  - zaokrouhlilo se dolů na běžně používaný datový tok 9.2 kbps
  - zbytek pro korekce, zajištění spolehlivosti, atd.
  - takto fungují základní datové přenosy v GSM
- data nemusíme zabezpečovat na linkové úrovni jako hlas
  - mohou se použít mechanismy vyšších vrstev (příp. přenést data znovu)
  - alespoň máme-li kvalitní spojení
  - 14.4 kbps: odstraněním některých ochranných mechanismů (redundance)

27

# GSM datové přenosy

- při přenosech v počítačových sítích nejsme zvyklí na velkou redundanci
  - max. CRC, poškození a ztráta dat se řeší opětovným posláním
  - to vadí v případě telefonování (zpoždění), ale ne tolik u dat
- datové přenosy v síti GSM mohou být „transparentní“
  - kanál se tváří jako bitová roura, data jsou dodávány pravidelně (ale možná poškozené)
- „netransparentní“
  - používá se protokol RPL (Radio Link Protocol)
  - dále ukrajuje z 9.2 (14.4) kbps – zpomaluje spojení
  - mechanismus, který zajišťuje přeposlání poškozených dat, může způsobovat nestejný tok dat

28

# Rychlejší datové přenosy

- doposud jsme využívali GSM pro přenos dat stejně jako hovory
  - místo digitalizovaného hovoru jsme přenášeli data (maximálně s vypuštěním redundance)
  - chceme zachovat koncepci a fungování GSM, jak zrychlit datové přenosy?
- používat několik slotů (hovorů) najednou pro přenos dat
- HSCSD (High Speed Circuit Switched Data)
  - pevně vyhradíme více slotů pro komunikaci
- GPRS (General Packet Radio Service)
  - přidělovat volné sloty datovým přenosům podle potřeby

29

# HSCSD

- vlastně jen několikanásobné zrychlení použitím více slotů
- vždy se myslí plně duplexní komunikace
  - tedy aspoň dva sloty, jeden tam a druhý zpět
- je definováno několik tříd, podle počtu slotů, které se použijí
- základní jednotka je zde 14.4 kbps
- v ČR: Eurotel nabízel třídu 6

Třída	Rx	Tx	Celkem
1	1	1	2
2	2	1	3
3	2	2	3
4	3	1	4
5	2	2	4
6	3	2	4
9	3	2	5
10	4	2	5
12	4	4	5

30

# GPRS

- podpora „přepínání paketů“
- je potřeba změnit strukturu sítě
- koncová zařízení zůstávají stejná (BTS, BSC)
- přibýly dva nové typy uzlů:

SGSN (Serving GPRS Support Node)

doručování paketů (něco jako MSC pro hovory), jsou propojeny s HLR (tarifikace, ověřování identity, atd.)

GGSN (Gateway GPRS Support Node)

brána mezi IP (tedy Internetem) nebo X.25 a GSM sítí

oba prvky jsou spojeny přes GPRS Tunelling Protocol (GTP), který běží nad IP

31

# GPRS

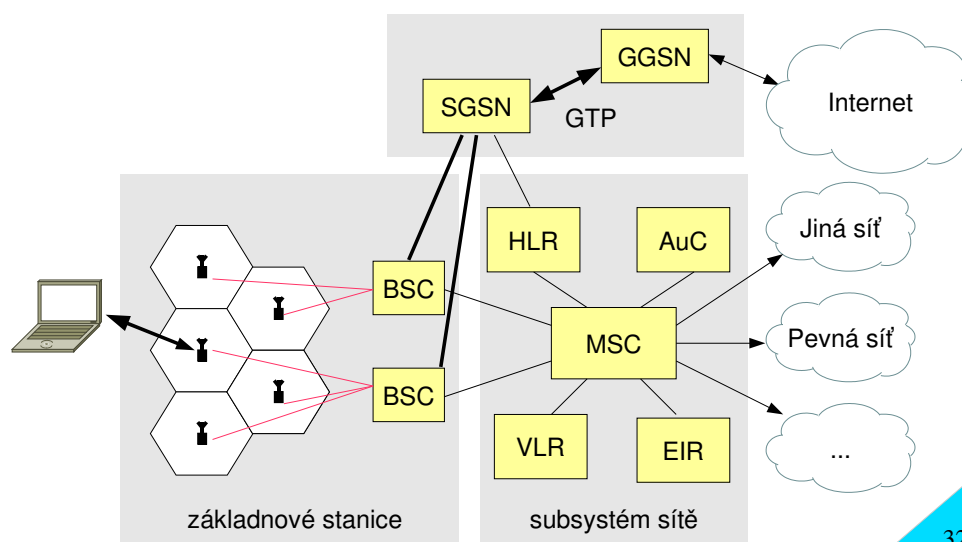

32

# Rychlost GPRS

- GPRS mění oproti hlasovým přenosům GSM pouze režii v rámci jednotlivých slotů
- vychází z 22.8 kbps, což je maximální rychlost pro jeden slot
- definuje 4 třídy (Coding Scheme), liší se zajištěním přenosu
  - která se použije záleží na kvalitě signálu
  - CS-1: 9.05 kbps, CS-2: 13.4 kbps, CS-3: 15.6 kbps, CS-4: 21.4 kbps
- pokud bychom využili všech 8 slotů při CS-4, dostaneme rychlost  $8 \times 21.4 = 171.2$  kbps, v praxi bude nižší
- GPRS data mají nejnižší prioritu (po hlasu a HSCSD)
- umožňuje zpoplatňovat přenesená data, ne čas!

33

# Jak dál?

- zachování plné kompatibility s GSM nedává žádný prostor pro další zrychlování přenosu dat

změnit kompletně metodu přístupu ke sdílenému kanálu, kódování, atd.

3. generace mobilních sítí – UMTS (Universal Mobile Telephone Standard)

změnit (zefektivnit) kódování dat při přenosu v GSM – EDGE (Enhanced Data Rates for GSM Evolution)

- EDGE je považována za mezistupeň mezi 2. a 3. generací mobilních sítí
- problémy s cenou licencí UMTS tlačí na zavádění technologie EDGE i u nás

34

# EDGE

- jedná se vlastně o rozšíření GPRS (vychází ze zkušeností s GPRS)

změna modulace a změna kódovacího schématu, někdy označováno EGPRS

pouze na rozhraní BTS – MS, zbytek sítě zůstává stejný

- změna modulace

kromě GMSK (fázová modulace) používané v GSM

8-PSK, umožňuje zakódovat 3 bity místo jednoho – trojnásobné zrychlení

- nová kódovací schémata: MCS1 – MCS9

MCS-1 – MCS-4 jsou obdobou CS-1 – CS-4, používají GMSK modulaci, ale liší se trochu ve formátu hlavičky

MCS-5 – MCS-9 používají 8-PSK modulaci

35

# Kódovací schémata

Kódovací schémata EDGE

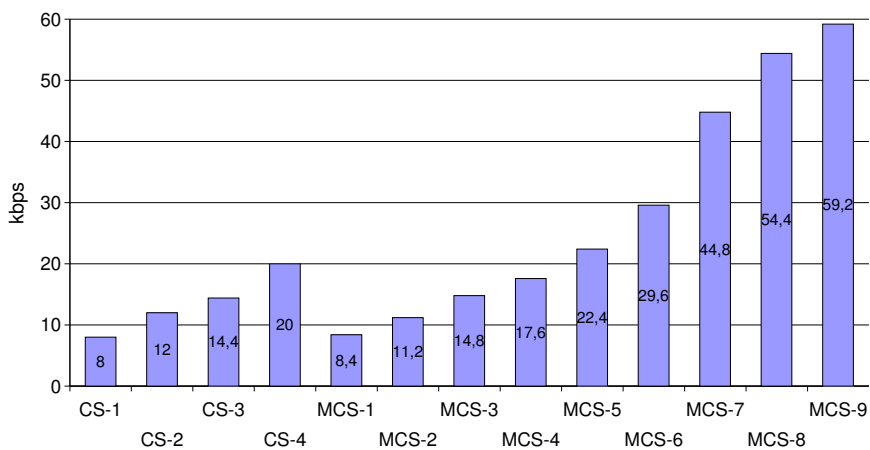

36

# EDGE

- až trojnásobné zrychlení oproti GPRS
- na rozdíl od GPRS umožňuje přeposlat poškozená data pomalejším (ale lépe zabezpečeným) schématem

GPRS muselo použít pro stejný paket stejné schéma

- zvětšení rozsahu pro číslování paketů ze 128 (GPRS) na 2048

problém s krátkým polem číslování paketů při opětovném posílání

- EDGE častěji měří kvalitu signálu

GPRS maximálně jednou za 120 ms

- přechod na EDGE znamená pro operátora pouze úpravu BTS

přidání transceiveru podporujícího 8-PSK modulaci

37

# EDGE

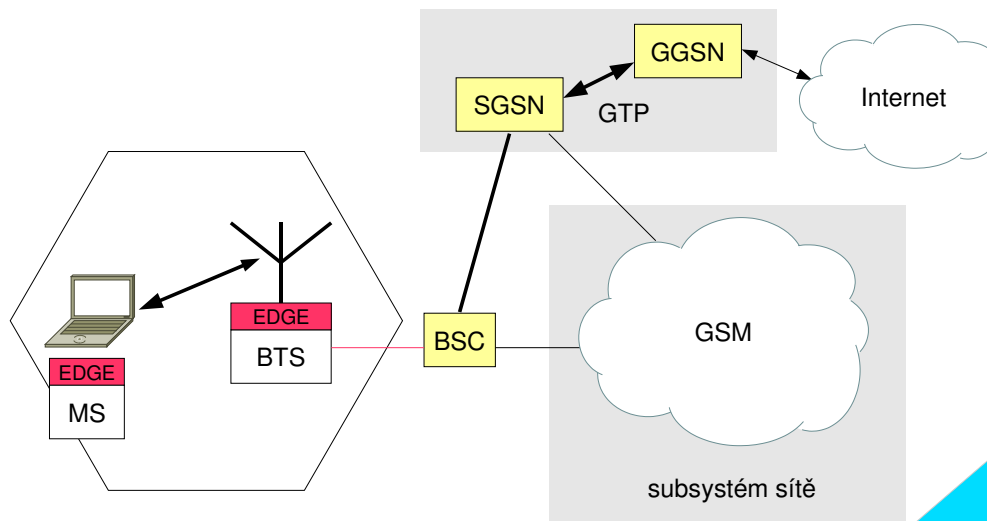

38

# GPRS vs EDGE

	GPRS	EDGE
Typ modulace	GMSK	8-PSK/GMSK
Modulační rychlost	270 kBaud	270 kBaud
Přenosová rychlost	270 kbps	810 kbps
Rychlost pro slot	22.8 kbps	69.2 kbps
Data pro slot	20 kbps	59.2 kbps
Data max. (8 slotů)	160 kbps	472.6 kbps

39

# Srovnání

	<b>Maximální datový tok</b>
GSM	14,4 kbps
GPRS	171,2 kbps
EDGE	384 kbps
UMTS	144 kbps (automobil)
	384 kbps (chůze)
	2 Mbps (pevné)